



Ouverture de la saison 2005-2006

UN MOTEUR VELETTE POUR NANNI DIESEL LE 4.200 TD SUR BASE KUBOTA.

Cet automne 2005, le 4.200 TD sur base Kubota jouera les premiers rôles dans l'offre Nanni Diesel.

Le 4.200 TD est un moteur 4 cylindres turbo de 2 litres, utilisant un tout nouveau bloc de base Kubota. Ce moteur développe 60 CH à 2800 T/MN.

Nanni Diesel et Kubota l'ont voulu fiable, propre et silencieux.

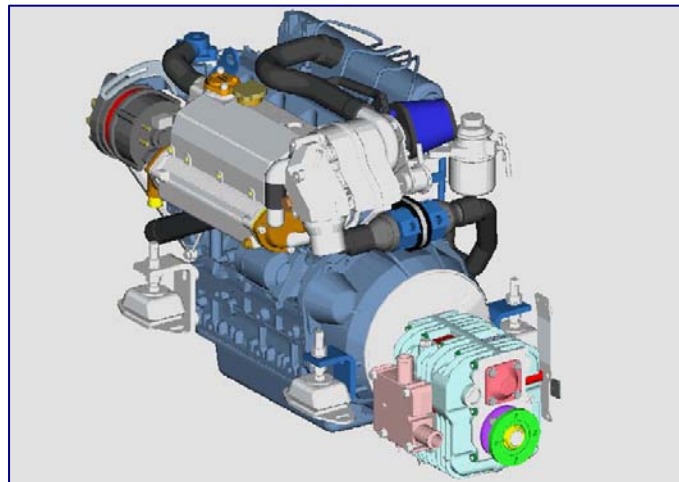

4.200 TD 3D vue ¾ arrière

Son couple important à bas régime en fait le **propulseur idéal du voilier de croisière**. Le 4.200 TD est utilisable en continu, sans restriction de puissance ; il est ainsi particulièrement adapté aux utilisations intensives telles que le charter et la grande plaisance.

Autre avantage pour les utilisateurs : son entretien et sa maintenance pratiques et de faible coût, grâce à l'absence d'électronique et d'injection complexes.

Proposé avec des inverseurs mécaniques ou hydrauliques droits ou à angles, ce moteur est également disponible en version sail-drive.

Le 4.200 TD utilise la chambre de combustion E-TVCS (système de combustion à trois tourbillons) qui, en optimisant la combustion des gaz, associe un meilleur rendement à une réduction drastique des émissions polluantes.

Le 4.200 TD se situe bien en dessous des normes anti-pollution CE 94/25 (niveau d'émission de gaz inférieur à la nouvelle Directive Européenne 94-25 EEC).

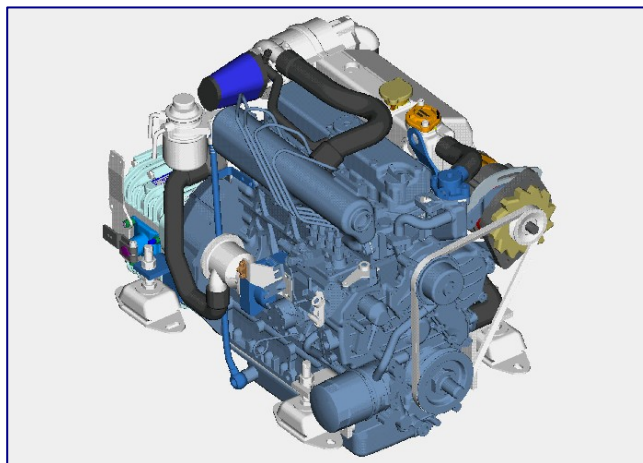

4.200 TD 3D vue ¾ avant

Ce nouveau moteur bénéficie de la garantie contractuelle Nanni Diesel, pour une utilisation plaisance, et du réseau mondial Nanni Diesel pour la maintenance.

Ses dimensions : 67 cm de long sur 50 de large et 68 de hauteur pour 184 kg.

Principales caractéristiques

| | |
|----------------------------------|--|
| Base | Kubota |
| Puissance | (44,2 Kw) 60 ch |
| Régime | 2800 t/mn |
| Cylindrée | 1 999 litres |
| Nombre de cylindres | 4 en ligne |
| Alésage / course | 83 x 92,4 mm |
| Taux de compression | 22 / 1 |
| Système de combustion | Injection indirecte (E-TVCS) |
| Aspiration | Turbo compressé |
| Refroidissement | Double circuit avec échangeur de température |
| Alternateur | 14 V - 100 Ampères |
| Tableau de bord | B3 |
| Inverseur | TMC /ZF mécanique ou hydraulique |
| Poids | 234 kg |
| <u>Raccordements</u> | |
| Echappement | 60 mm |
| Carburant (aspiration et retour) | 10 mm |
| Eau de mer | 25 mm |
| Angle de montage | 15° (dynamique) |

NANNI DIESEL EN QUELQUES LIGNES

Entreprise de culture européenne, Nanni Diesel conçoit, développe, fabrique et distribue une gamme complète de moteurs marins, de 10 à 1500 CH.

C'est en France, à La Teste près de Bordeaux, que Nanni Diesel transforme et adapte aux bateaux et à l'environnement marin des bases moteur issues des plus grands spécialistes mondiaux : Toyota, Kubota et MAN.

Nanni Diesel distribue les grosses unités MAN (jusqu'à 1500 CH) en France et dans les pays francophones, ainsi que les moteurs Daewoo, qui sont eux particulièrement conseillés pour les bateaux à usage commercial ou de pêche professionnelle.

Aujourd'hui Nanni Diesel présente une offre complète de motorisation marine adaptée aussi bien aux vedettes qu'aux voiliers de croisière, bateaux de pêche-promenade ou grands yachts et bateaux de service.

Souvent distingués par les tests comparatifs, les moteurs Nanni Diesel ont acquis une excellente réputation qui fait aujourd'hui son succès commercial.



Nanni Diesel impose son exigence d'être le plus propre des motoristes marins.

A retenir parmi ses principaux indicateurs,

→ Cette année 2005, Nanni Diesel prévoit d'enregistrer un **chiffre d'affaires de près de 28 millions d'euros**, soit une hausse de **plus de 18%** par rapport à 2004.

En cinq ans, le chiffre d'affaires et le nombre de moteurs vendus ont pratiquement doublé.

→ La part de l'activité à l'export représente aujourd'hui **50% du chiffre d'affaires**.

NANNI DIESEL DANS LES SALONS D'AUTOMNE 2005

| <i>Salons</i> | <i>Dates</i> |
|-----------------------------|------------------------------|
| Ijmuiden (Hollande) | du 30 août au 4 septembre |
| La Rochelle (France) | du 7 au 12 septembre |
| Cannes (France) | du 14 au 19 septembre |
| Newport (USA) | du 15 au 18 septembre |
| Southampton (UK) | du 16 au 25 septembre |
| Friedrichshafen (Allemagne) | du 24 septembre au 2 octobre |
| Annapolis Sail (USA) | du 6 au 10 octobre |
| Gènes (Italie) | du 8 au 16 octobre |
| Annapolis Power (USA) | du 13 au 16 octobre |
| Miami (USA) | du 19 au 21 octobre |
| Barcelone (Espagne) | du 22 au 30 octobre |
| Hambourg (Allemagne) | du 29 octobre au 6 novembre |



NANNI DIESEL DANS LA COURSE AU LARGE

Cette saison 2005, Nanni Diesel est à nouveau présent dans la course au large avec un Team aux couleurs méditerranéennes : Mauro Piani, le directeur sportif italien, José Romero Ruiz, le préparateur technique espagnol et Pietro d'Ali, un skipper italien d'expérience qui représenta l'Italie aux Jeux Olympiques de Sydney en 2000 et fut équipier sur Luna Rossa/Vainqueur de la Louis Vuitton Cup.



Un beau début de saison 2005

- ✿ **1^{er}** à la Massilia Cup (du 11 au 13 mars / Marseille)
- ✿ **4^{ème}** à la Roma Per Due (du 16 au 24 avril / Italie) avec pour équipier Ferdinando Colaninno
- ✿ **Vainqueur** d'étape à Gruissan
Il est le premier skipper étranger à remporter une victoire sur le circuit Figaro Bénéteau Méditerranéen depuis 16 ans,
1^{er} au classement des bizuths et **7^{ème}** au classement général de la Generali Solo (du 6 au 25 juin)

Prochaine étape, la Solitaire Afflelou Le Figaro...

...après une escale les 2 et 3 juillet aux 18 heures d'Arcachon, le fief industriel de Nanni Diesel en Aquitaine.

Par cet engagement, Nanni Diesel souhaite apporter son concours au développement européen de cette série monotype en Italie.

INFORMATION NANNI DIESEL

Un site internet est à votre disposition avec un choix de photos numériques haute résolution et libres de droit

www.nannidiesel.com



Marie-Christine Descamps / Céline Gordon

46-48, rue Lauriston 75116 Paris

Tél : 01 53 65 37 96 / Fax : 01 53 65 68 60 / Port : 06 07 70 13 18

Email : marie.mcd@calyptus.net / celine.gordon@calyptus.net

Nanni Trading S.r.l. / Adele Pol

A.G. Bragaglia, 31/A 00123 Roma – Italie

Tél : +39 06 30 88 42 51-2-3 / Fax : +39 06 30 88 42 54

Email : adele.pol@nannidiesel.com

Nanni Industries - Z.I. - 11, avenue Mariotte - 33260 La Teste - France

Tél. +33 (0) 5 56 22 30 60 - Fax. +33 (0) 5 56 22 30 79

www.nannidiesel.com

Nanni Trading - Via A.G. Bragaglia, 31/A - 00123 Rome - Italie

Tél. +39 06 30 88 42 51/2/3 – Fax. +39 06 30 88 42 54

info@nannitrading.it – www.nannitrading.it